

Общие положения	2
Меры безопасности	2
Комплектация	4
Инструменты	6
Варианты конструкций	7
Сборка распашной створки	8
Сборка конструкции с фрамугой, неподвижными и распашными створками в проем	14

Сборка распашной створки в конструкции с фрамугой, неподвижными створками и автоматической раздвижной дверью

Руководство по монтажу

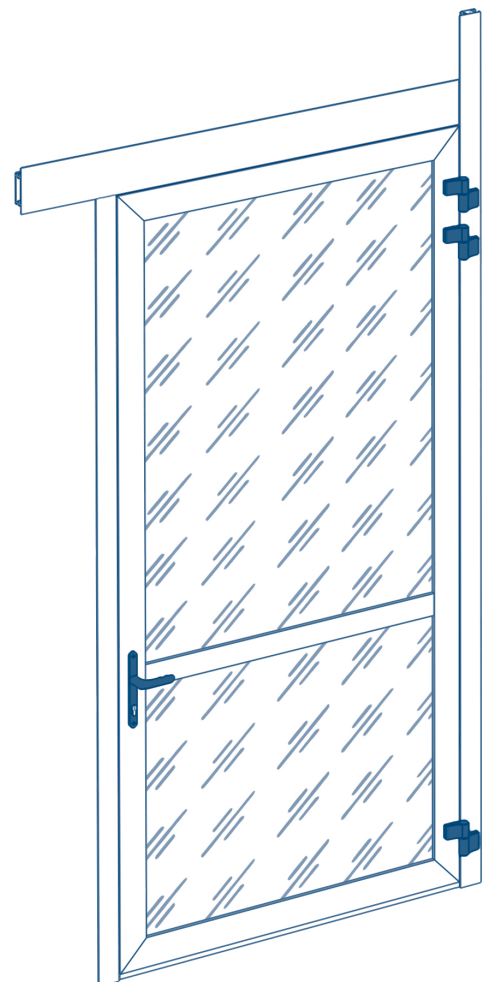

1. ОБЩИЕ ПОЛОЖЕНИЯ

▲ ВНИМАНИЕ!

Запрещено устанавливать на изделие детали, которые не входят в комплект поставки.

1.1. ТРЕБОВАНИЯ К МОНТАЖУ

- Оптимальная численность монтажной бригады – два человека.
- Среднее время проведения монтажа – два часа.
- Монтаж изделия должны осуществлять бригады, прошедшие обучение в учебных центрах DoorHan и получившие соответствующие сертификаты.
- Бригада должна быть обеспечена специальным монтажным инструментом.

1.2. ОТВЕТСТВЕННОСТЬ ЗА МОНТАЖ

- Концерн DoorHan не осуществляет непосредственного контроля за монтажом, обслуживанием и эксплуатацией изделия и не несет ответственности за безопасность установки и качество монтажа.
- Содержание данной инструкции не может служить основанием для предъявления любого рода претензий концерну DoorHan.
- Ответственность за качество монтажа несет организация, осуществляющая монтаж.
- Концерн DoorHan оставляет за собой право на внесение изменений в данную инструкцию без уведомления заказчика.

1.3. ЭКСПЛУАТАЦИЯ

- Створки должны открываться и закрываться без затруднений.
- В зоне работы створок автоматических дверей во время их эксплуатации не должно быть детей, животных и посторонних предметов.

1.4. АВАРИЙНЫЕ СИТУАЦИИ

- В случае поломки створок запрещено самостоятельно проводить ремонтные работы. Рекомендуется вызвать сервисную службу.
- В случае затрудненного движения створки убедитесь, что все комплектующие исправны, и только после этого проведите регулировку. Если есть повреждения, то необходимо связаться с сервисной службой.

1.5. СЕРВИСНАЯ СЛУЖБА

В случае возникновения затруднений вам необходимо обратиться в сервисную службу по следующим адресам:

- support@doorhan.com;
- по адресу покупки изделия.

По всем вопросам, возникшим в ходе эксплуатации изделия, вы можете обратиться к вашему дилеру. Адрес и телефон дилера указаны в договоре.

2. МЕРЫ БЕЗОПАСНОСТИ

2.1. РАБОТЫ НА ВЫСОТЕ

К работе на высоте относятся работы, выполняемые на высоте 1,3 м и более от поверхности земли со стремянок, подмостей, площадок и другого вспомогательного оборудования. Состояние здоровья лиц, допускаемых к верхолазным работам, должно отвечать медицинским требованиям, установленным для работников, занятых на данных работах. При работах на высоте следует пользоваться предохранительным монтажным поясом. В случае, когда нет возможности закрепления предохранительного пояса за элементы строительной конструкции, следует пользоваться страховочным канатом, предварительно заведенным

за элементы строительной конструкции. Выполнение работ в данном случае производится двумя монтажниками. Применение предохранительных поясов со стропами из металлической цепи при работе на конструкциях, под которыми расположены находящиеся под напряжением токоведущие части ЗАПРЕЩЕНО. Приспособления и инструменты должны быть закреплены во избежание их падения при работе на конструкциях, под которыми расположены находящиеся под напряжением токоведущие части. Подача наверх элементов конструкции, инструмента и монтажных приспособлений должна осуществляться следующим

образом: стоящий внизу работник должен удерживать канат для предотвращения раскачивания груза и приближения к токоведущим частям.

▲ ЗАПРЕЩАЕТСЯ:

- стоять под лестницей, с которой производятся работы;
- подбрасывать какие-либо предметы для подачи работающему наверху. Подача должна осуществляться при помощи прочной веревки.

2.2. РАБОТЫ С ИСПОЛЬЗОВАНИЕМ ЛЕСТНИЦ И СТРЕМЯНОК

Приставные лестницы и стремянки должны быть снабжены устройством, предотвращающим возможность сдвига и опрокидывания при работе. Нижние концы приставных лестниц и стремянок должны иметь оков-

ки с острыми наконечниками для установки на грунте, а при использовании лестниц на гладких поверхностях (металле, плитке, бетоне), на них надеваются башмаки из резины или другого нескользящего материала.

▲ ЗАПРЕЩАЕТСЯ:

- работать с приставной лестницы, стоя на ступеньке, находящейся на расстоянии менее 1 м от верхнего ее конца;
- работать с механизированным инструментом с приставных лестниц;
- работать с двух верхних ступенек стремянок, не имеющих перил или упоров;
- находиться на ступеньках приставной лестницы или стремянки более чем одному человеку;
- стоять под лестницей, на которой производится работа;
- класть инструмент на ступени лестниц и стремянок.

К работе с электроинструментом допускается квалифицированный персонал, прошедший специальное обучение, инструктаж на рабочем месте по электробезопасности. При проведении монтажных работ следует пользоваться электроинструментом, работающим при напряжении не выше 380/220 В. Выбор класса электроинструмента производится в зависимости от категории помещения по степени опасности поражения электротоком. Металлический корпус электроинструмента, работающего при напряжении выше 42 В переменного тока и выше 110 В постоянного тока в помещениях с повышенной опасностью, особо опасных и в наружных установках, должен быть заземлен. Вилка подключения должна быть с заземляющим контактом. Подключение инструмента осуществлять к электросети, имеющей заземление. Используемые удлинители должны иметь вилку и розетку с заземляющими контактами. При работе с таким инструментом следует пользоваться защитными средствами (резиновые перчатки, галоши). Защитные средства должны быть испытаны в установленном законодательством порядке.

Перед началом работы следует:

- проверить комплектность и надежность крепления деталей;
- убедиться в исправности кабеля (шнура), его защитной трубки и штепсельной вилки; целостности изоляционных деталей корпуса, рукоятки и крышек щеткодержателей; наличии защитных кожухов и их исправности;
- убедиться в исправности цепи заземления (между корпусом и заземляющим контактом штепсельной вилки);
- проверить четкость работы выключателя;
- проверить работу электроинструмента на холостом ходу.

При работе применять только исправный инструмент, проверенный и опломбированный. При производстве работ не допускать переломов, перегибов электропровода, а также прокладки его в местах складирования конструкций, материалов, движения транспорта. При работе в дождливую погоду, при снегопаде, места прокладки кабеля и места производства работ электроинструментом должны быть оборудованы навесами.

▲ ЗАПРЕЩАЕТСЯ:

- держать инструмент за провод;
- удалять стружку или опилки с режущего инструмента, а также производить замену режущего инструмента до его полной остановки (крепление сменного рабочего инструмента необходимо производить предназначенным для этого инструментом);
- включать электроинструмент в сеть с характеристиками, не соответствующими указанным в техническом паспорте;
- переносить электроинструмент с одного рабочего места на другое при включенном электродвигателе;
- оставлять без надзора подключенный к электросети электроинструмент, а также инструмент с работающими электродвигателями;
- оставлять без присмотра электрифицированный инструмент во избежание пользования им посторонними лицами.

2.3. ЭЛЕКТРОМОНТАЖНЫЕ РАБОТЫ

Электромонтажные работы следует выполнять в соответствии с нормами «Правил устройства электроустановок» (ПУЭ) с соблюдением требований «Правил тех-

ники безопасности при эксплуатации электроустановок потребителей» (ПТБ при эксплуатации электроустановок потребителей).

3. КОМПЛЕКТАЦИЯ

Рис. 3.1. Профиль, арт. AHDS35 0104



Рис. 3.2. Профиль, арт. AHDS35 0107U



Рис. 3.3. Профиль, арт. AHDS35 0115

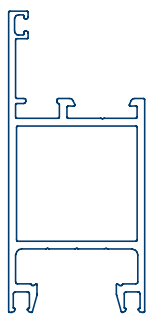

Рис. 3.4. Профиль, арт. AHDS35 0214



Рис. 3.5. Профиль, арт. AHDS35 0215

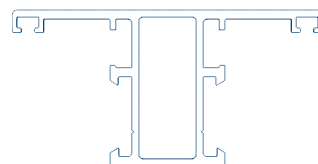

Рис. 3.6. Профиль, арт. AHDW45 0904

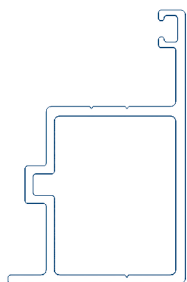

Рис. 3.7. Профиль, арт. AHDS35 0211

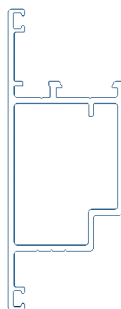

Рис. 3.8. Штапик, арт. ANSH22 0112

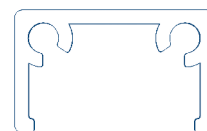

Рис. 3.9. Штапик, арт. ANSH22 0116



Рис. 3.10. Штапик, арт. ANSH22 0104

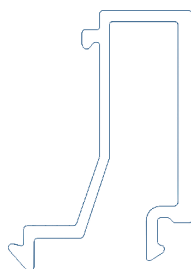

Рис. 3.11. Сухарь, арт. DH-DS35 SI

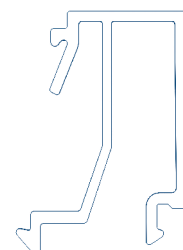

Рис. 3.12. Сухарь порога, арт. АНCP20

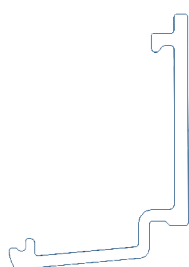

Рис. 3.13. Сухарь, арт. DH-DS35 SI.12

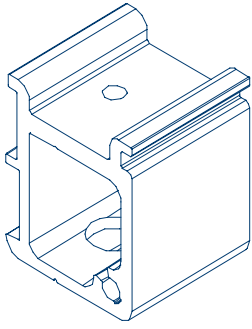

Рис. 3.14. Угловой сухарь, арт. ASU 49.30

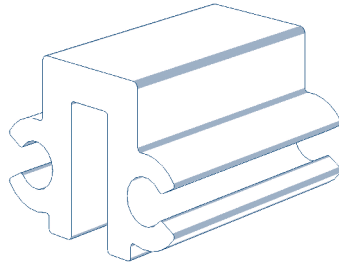

Рис. 3.15. Угловой сухарь, арт. АНСU0401.22

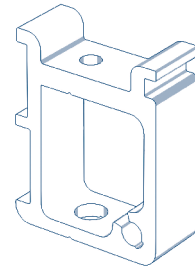

Рис. 3.16. Уплотнитель, арт. АLOP06-1

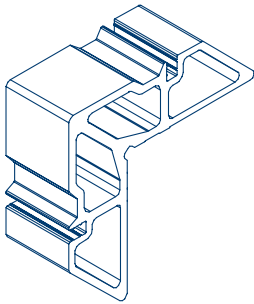

Рис. 3.17. Уплотнитель, арт. АLOP11-1

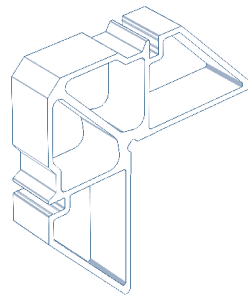

Рис. 3.18. Уплотнитель, арт. АLOP14-1

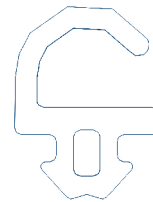

Рис. 3.19. Уплотнитель, арт. АLOP52



4. ИНСТРУМЕНТЫ

Рис. 4.1. Очки защитные

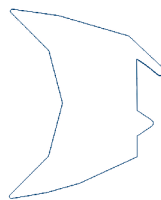
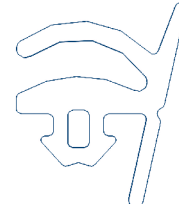

Рис. 4.2. Каска строительная



Рис. 4.3. Перчатки

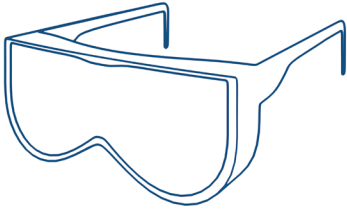

Рис. 4.4. Шуруповерт

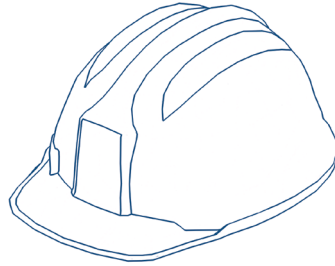

Рис. 4.5. Электродрель с перфоратором

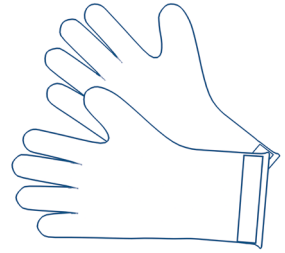

Рис. 4.6. Присоска для стекла вакуумная

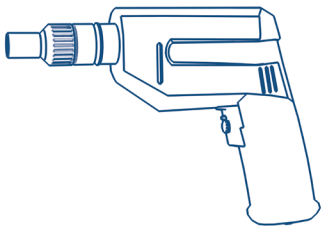

Рис. 4.7. Строительный уровень 1,5 м

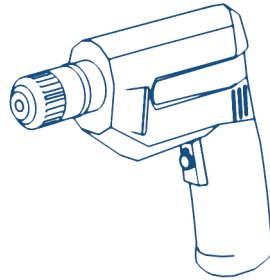

Рис. 4.8. Рулетка

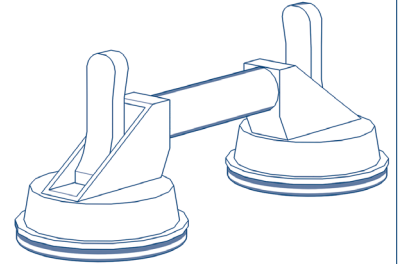

Рис. 4.9. Набор сверл и буров по металлу

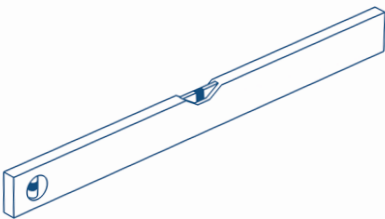

Рис. 4.10. Пассатижи

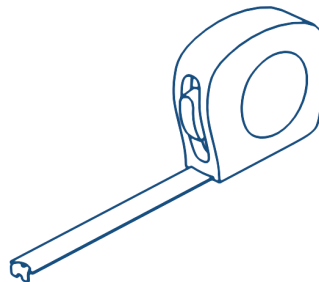

Рис. 4.11. Стремянка (2 шт.)

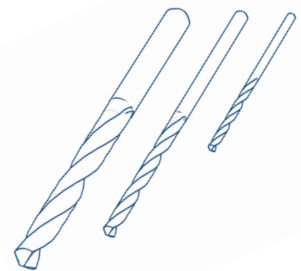

Рис. 4.12. Электроудлинитель от 30 м

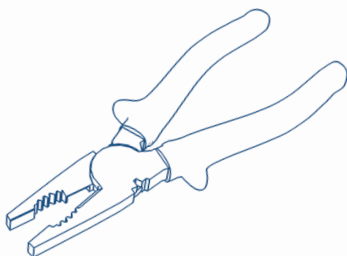

Рис. 4.13. Набор отверток

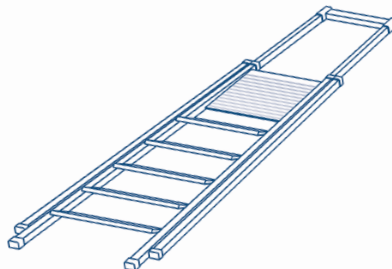

Рис. 4.14. Набор гаечных ключей

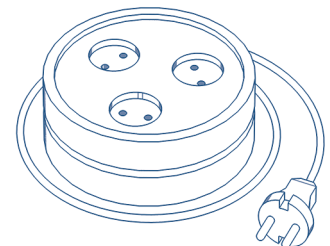

Рис. 4.15. Реноватор

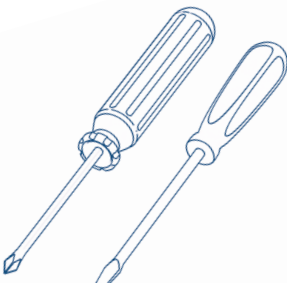

5. ВАРИАНТЫ КОНСТРУКЦИЙ

Рис. 5.1. Одностворчатая раздвижная дверь в конструкции с фрамугой, одной неподвижной и распашной створкой

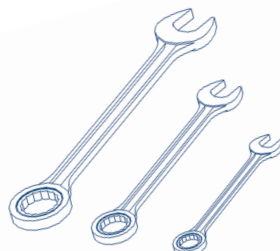
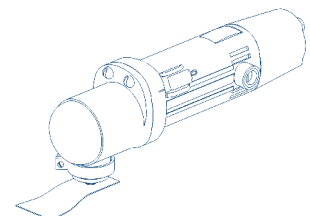

Рис. 5.2. Двустворчатая раздвижная дверь в конструкции с фрамугой, двумя неподвижными и одной распашной створкой



Рис. 5.3. Двустворчатая раздвижная дверь в конструкции с фрамугой, двумя неподвижными и распашными створками



6. СБОРКА РАСПАШНОЙ СТВОРКИ

6.1. КОНСТРУКЦИЯ РАСПАШНОЙ СТВОРКИ И ЕЕ ВИДЫ В СОБРАННОМ СОСТОЯНИИ

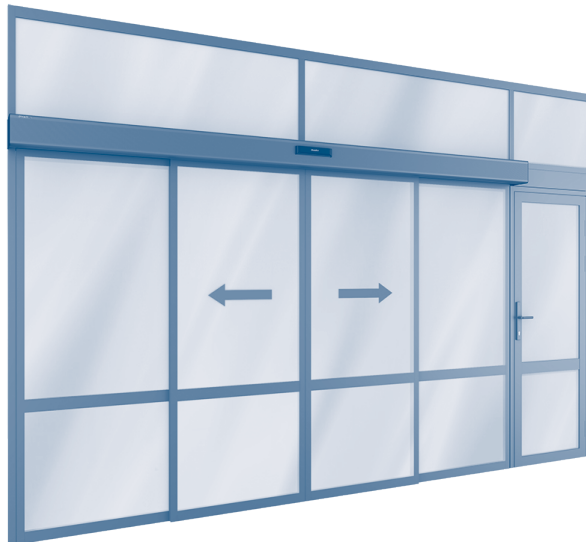
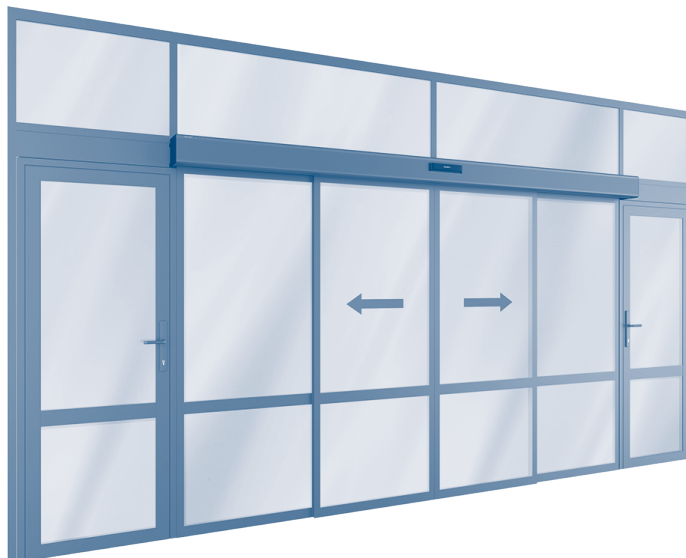
Рис. 6.1.1. Распашная створка в разобранном виде



Таблица 6.1.1. Комплектующие распашной створки

№	Название	Артикул	№	Название	Артикул
1	Профиль створка распашной двери	AHDS35 0215	8	Петля дверная ППДУ 02, 2-секционная, 86 мм	PPD-02R86
2	Профиль импостный двери под сухарь	AHDS35 0115	9	Нажимной гарнитур	NG-85.40.25.02
3	Профиль рама распашной двери	AHDS35 0214	10	Замок врезной с защелкой KALE KILIT	KALEKILIT 153-P
4	Профиль порог	AHDW45 0904	11	Сухарь порога распашной двери	AHCP20
5	Профиль штапика 16/12 или 4 мм	AHSH22 0116-II/ 0112-II ИЛИ 0104-II	12/13	Рихтовочная и опорная подкладки	131-133-0314/ ALOP51
6	Сухарь створки распашной двери	AHCU0401.22	14	Заполнение стеклом 8/9 или 20мм	ST-8PK/ ST-9T/ STP-20/1Z
7	Сухарь импостный	DH-DS35 SI.12			

Рис. 6.1.2

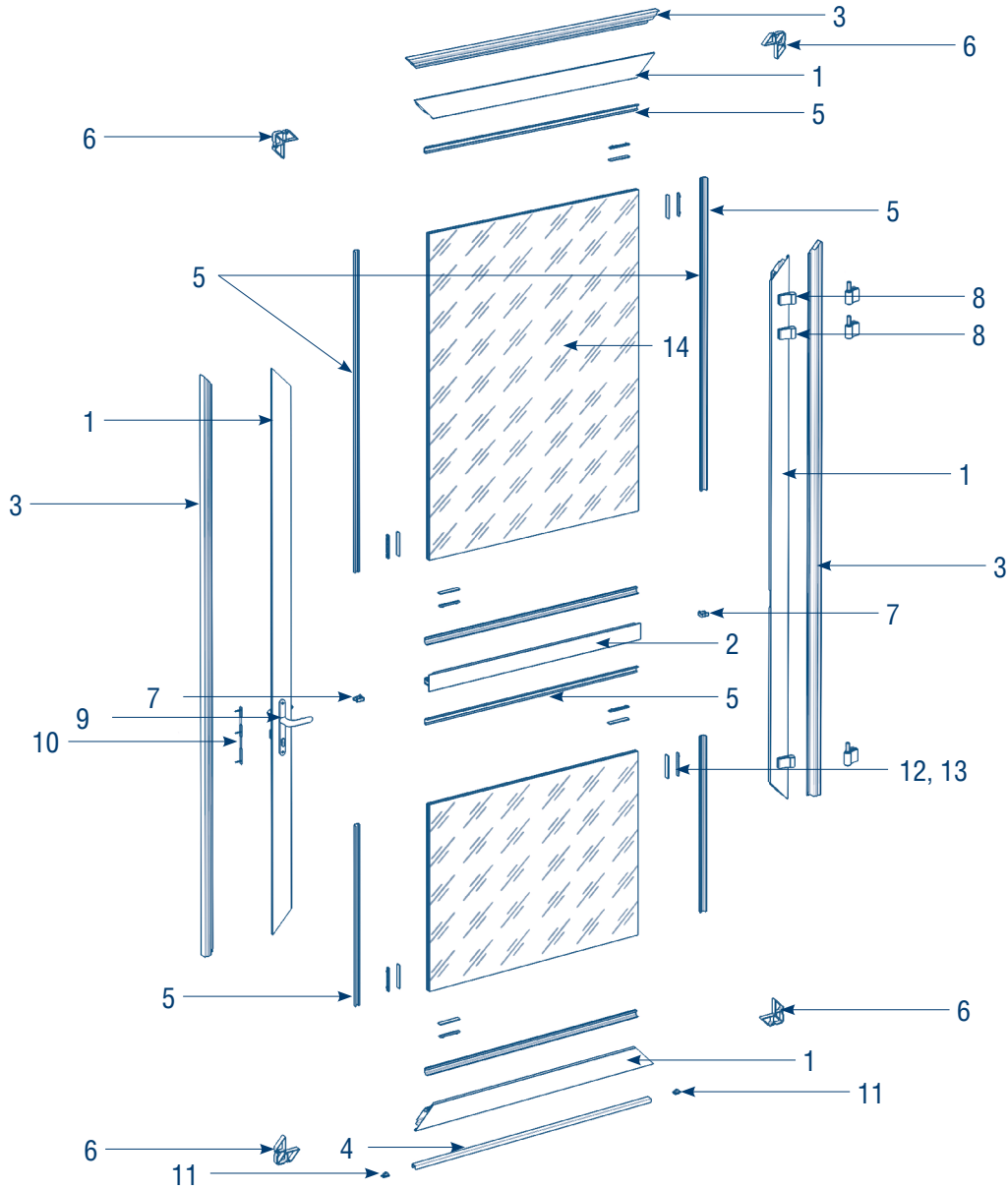
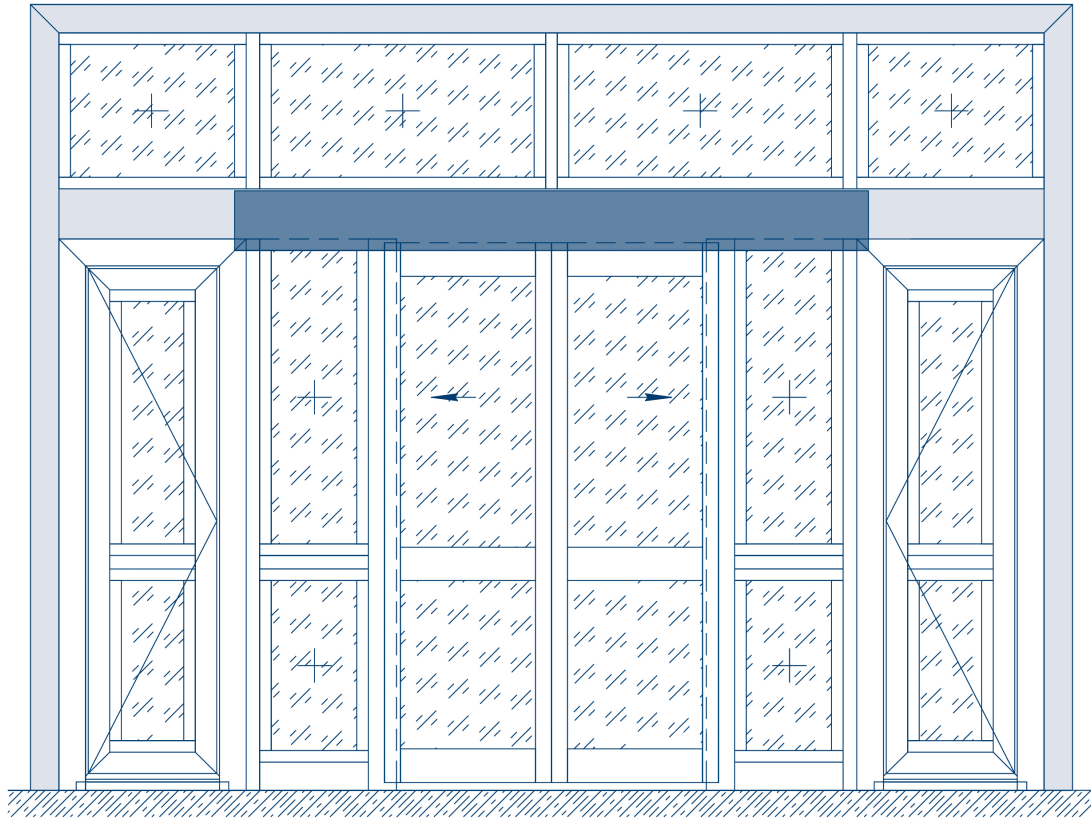

На рисунке выше представлен вид собранной конструкции с фрамугой, двустворчатой раздвижной дверью и двумя распашными дверями, открывающимися наружу (вид изнутри помещения).

Рис. 6.1.3

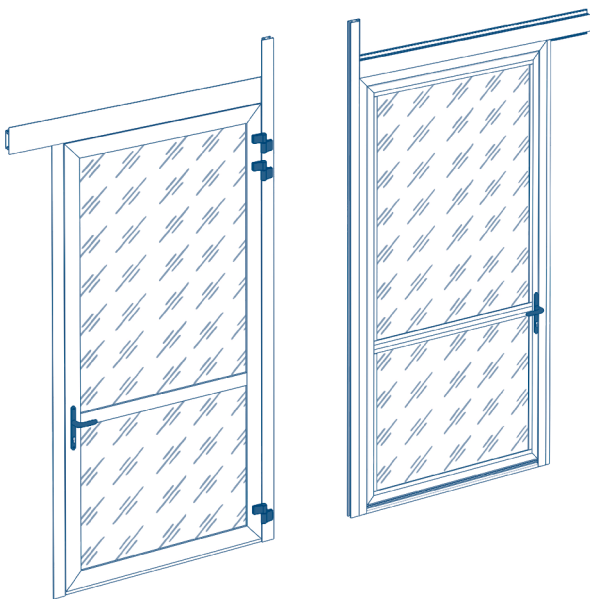

Вид распашной двери слева от прохода снаружи и изнутри помещения.

Рис. 6.1.4

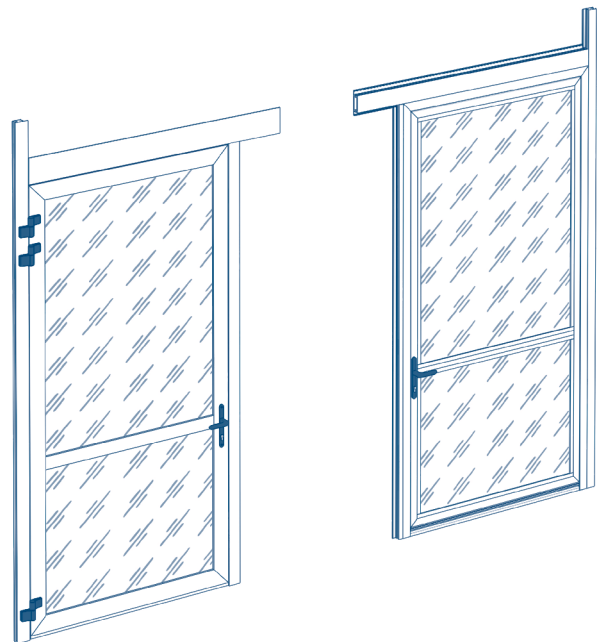

Вид распашной двери справа от прохода снаружи и изнутри помещения.

6.2. СБОРКА И УЗЛЫ РАСПАШНОЙ ДВЕРИ

Рис. 6.2.1

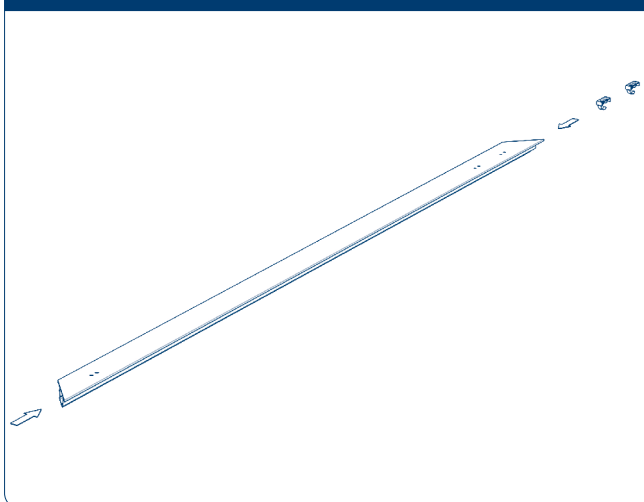

Возьмите профиль AHDS35 0215, примыкающий к проему, и вставьте 3 закладные пластины петель (две сверху и одну снизу) в камеру профиля.

Рис. 6.2.2

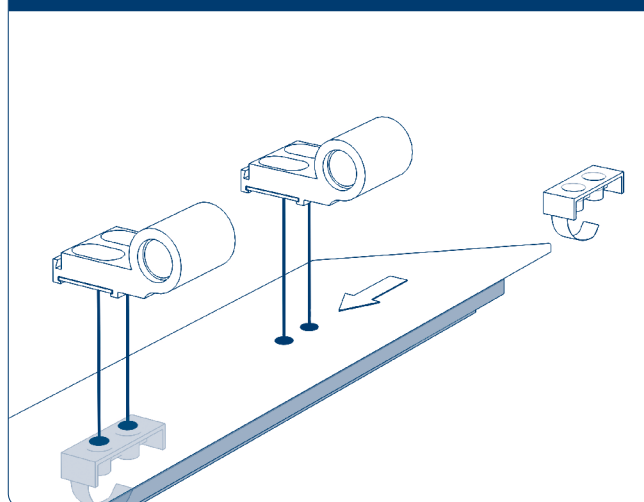

Возьмите верхние секции трех петель и закрепите их на профиле крепежными болтами вместе с закладными пластинами.

Рис. 6.2.3



Рис. 6.2.4



Подготовьте для сборки 2 вертикальных и 2 горизонтальных сегмента створки из профиля AHDS35 0215 и 1 сегмент импоста из профиля AHDS35 0115.

Рис. 6.2.5

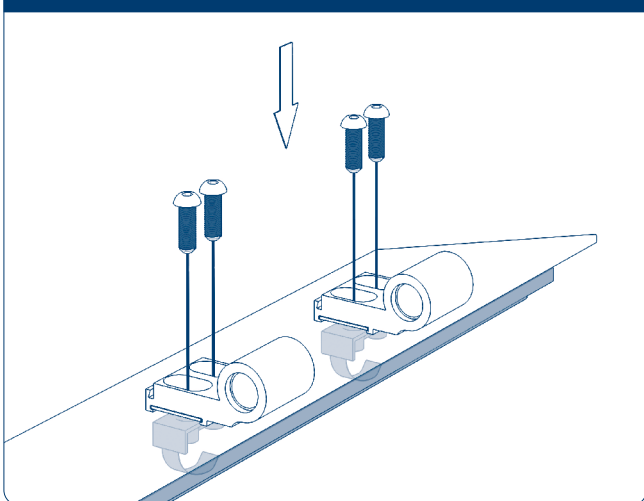
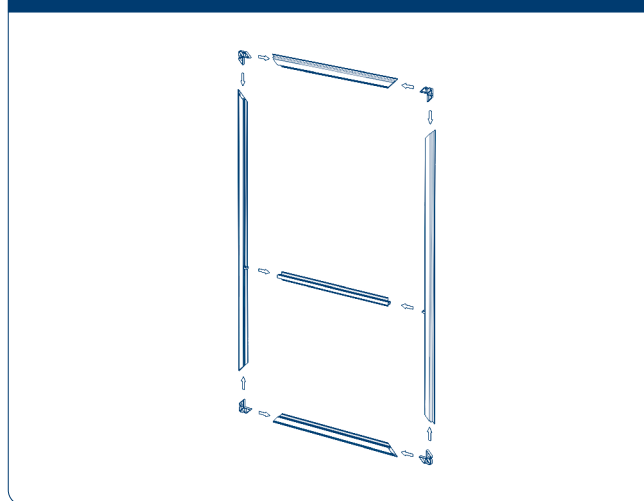
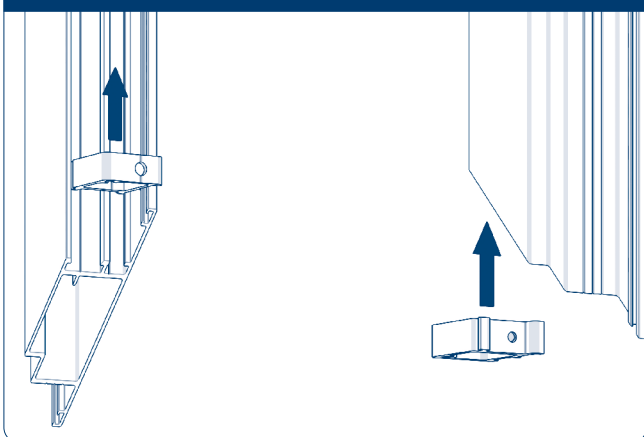

Наденьте сухари DH-DS35 SI.12 на вертикальные сегменты створки и закрепите их шестигранником 2,5 мм на заданной отметке от низа профиля (низа створки).

Рис. 6.2.6

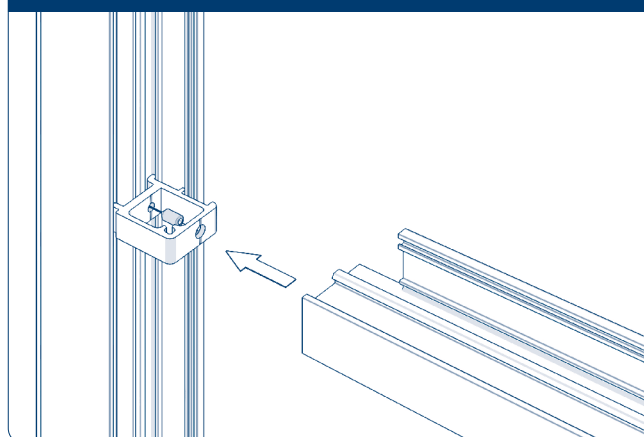

Наденьте профиль 0115 на сухари SI.12 и закрепите его между профилями 0215 створки винтами M5 x 10.

Рис. 6.2.7



Рис. 6.2.8



Вставьте угловой сухарь АНСU0401.22 в торцы всех сегментов створки.

Рис. 6.2.9

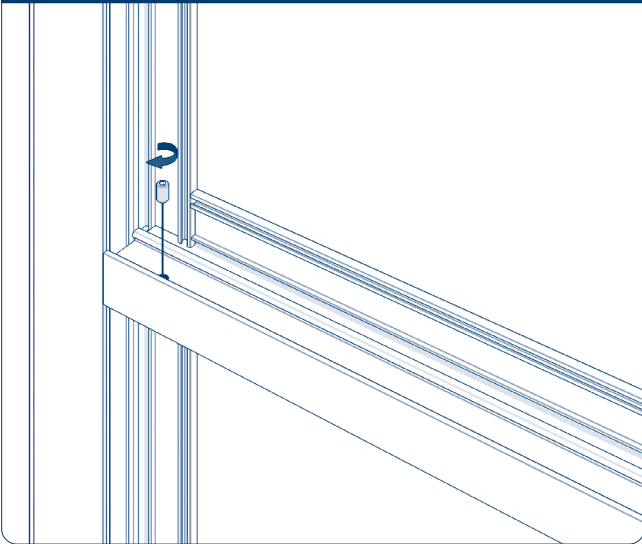
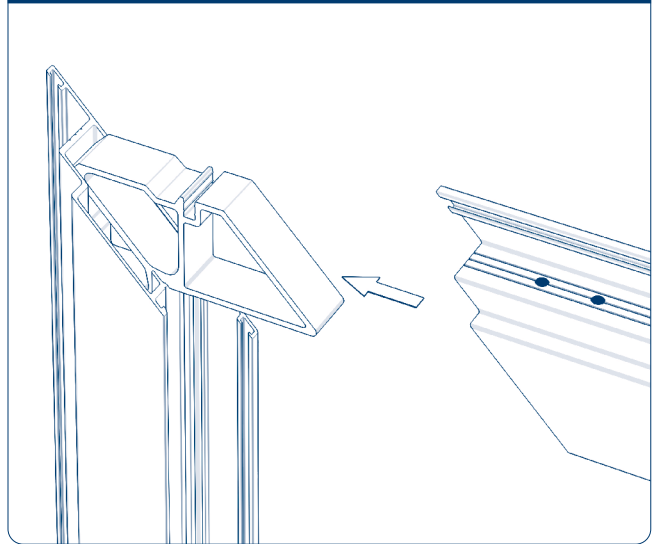
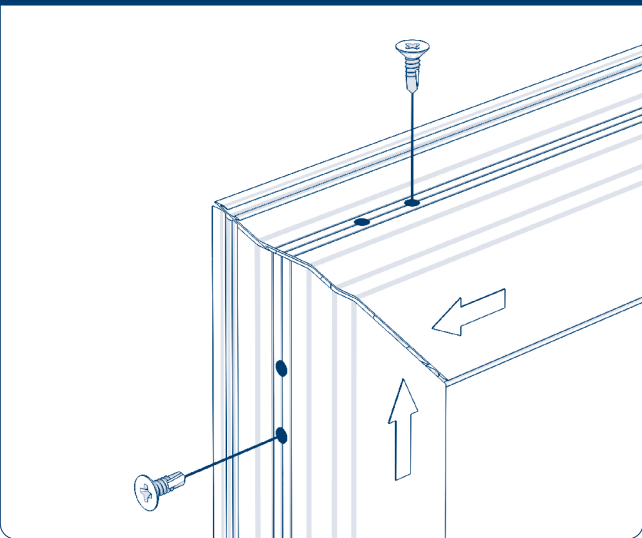

Стяните угол саморезами $5,5 \times 13$ мм, завернув их в пазы сухаря.

Рис. 6.2.10

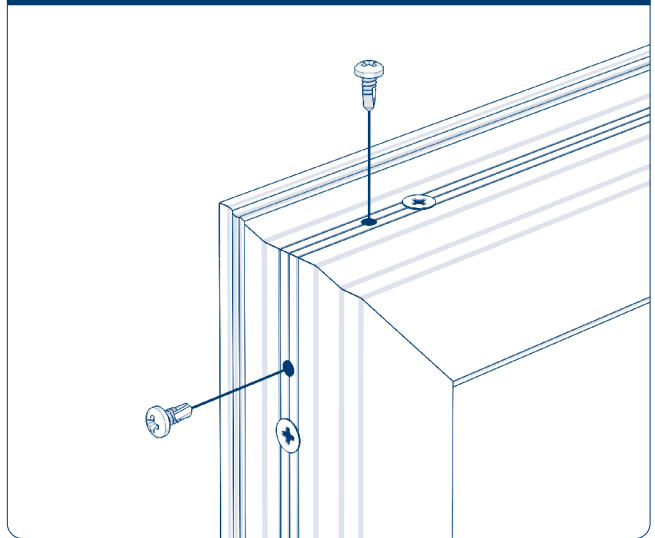

Закрепите угол створки саморезами $4,2 \times 13$ мм.

Рис. 6.2.11

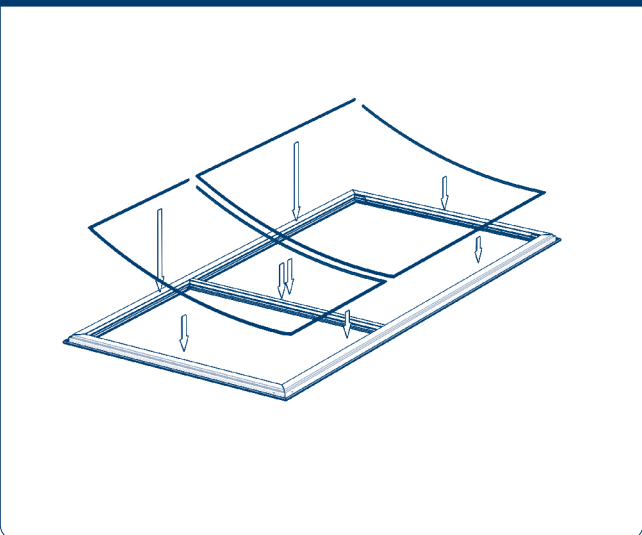

Установите наружный уплотнитель АLOP52 по внешнему контуру створки и импоста.

Рис. 6.2.12

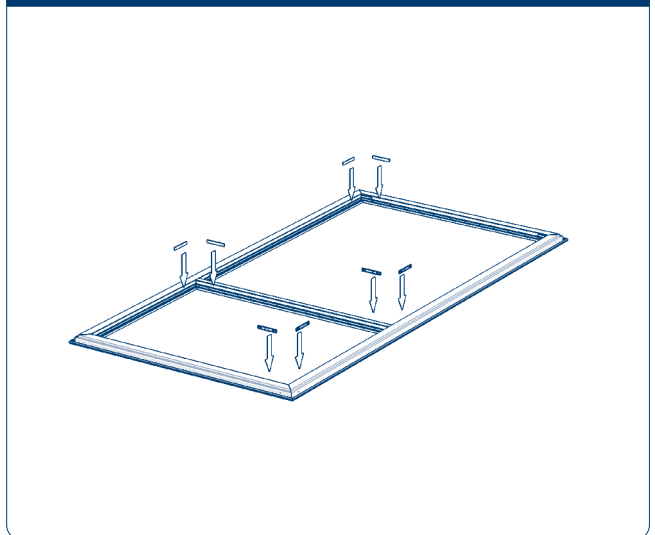

Защелкните опорные подкладки АLOP51 в углах каждой секции створки.

Рис. 6.2.13

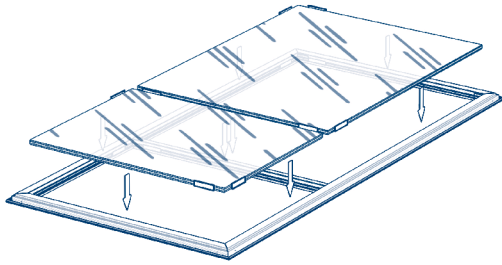

Установите заполнение в каждую секцию створки, проложив рихтовочные подкладки 131-133-0314 (или 0328) в местах установки опорных подкладок.

Рис. 6.2.14

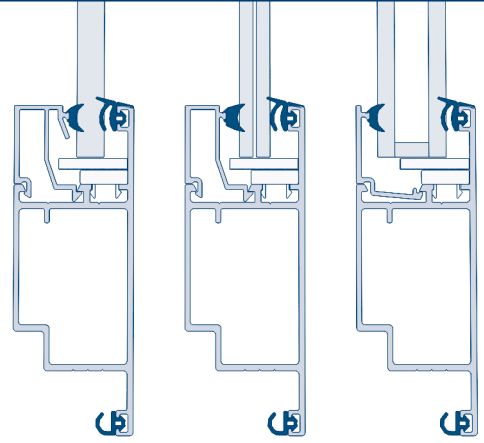

Разрез створки под заполнение 8, 9 или 20 мм

Рис. 6.2.15

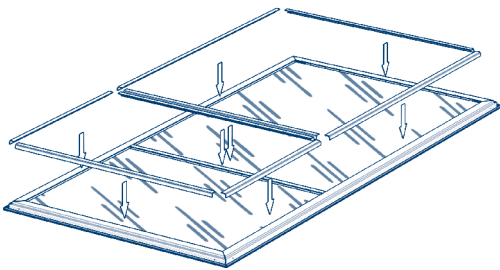

Защелкните в зависимости от толщины заполнения штапик ANSH22 0116/ 0112 или 0104 по периметру створки и импоста.

Рис. 6.2.16

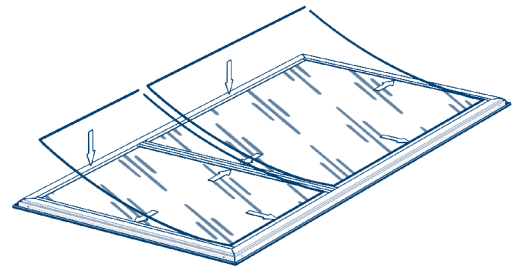

Установите в зависимости от толщины заполнения створки месяцеобразный (внутренний) уплотнитель ALOP11-1/ 14-1 между штапиком и стеклом.

Рис. 6.2.17

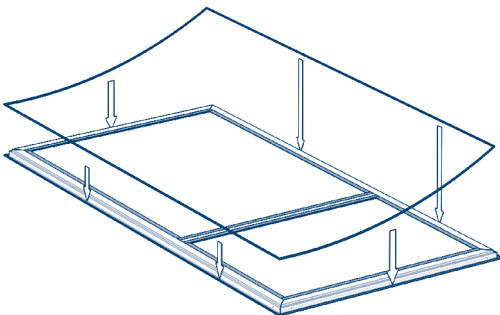

Установите уплотнитель для притвора (прижима) ALOP06-1 по периметру створки.

Рис. 6.2.18

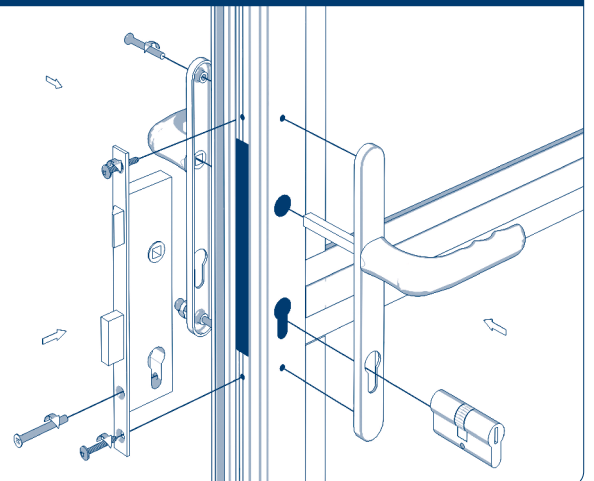

Установите врезной замок KALEKILIT 153-Р с нажимным гарнитуром NG-85.40.25.02 в створку. Сборка распашной створки окончена.

Рис. 6.2.19

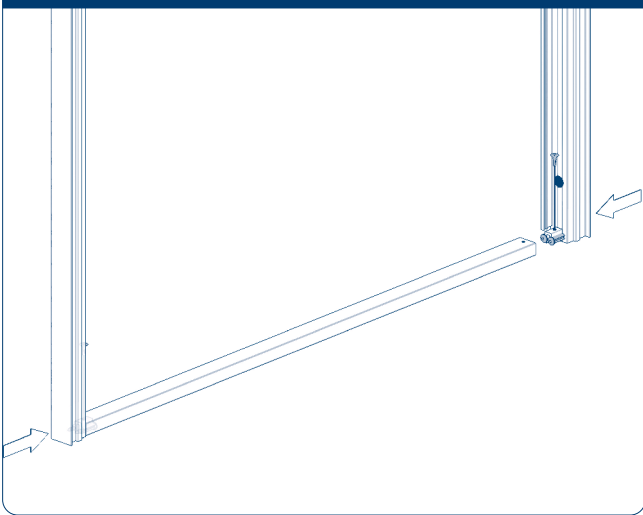

Сборка U-образной конструкции рамы распашной двери.

Рис. 6.2.20

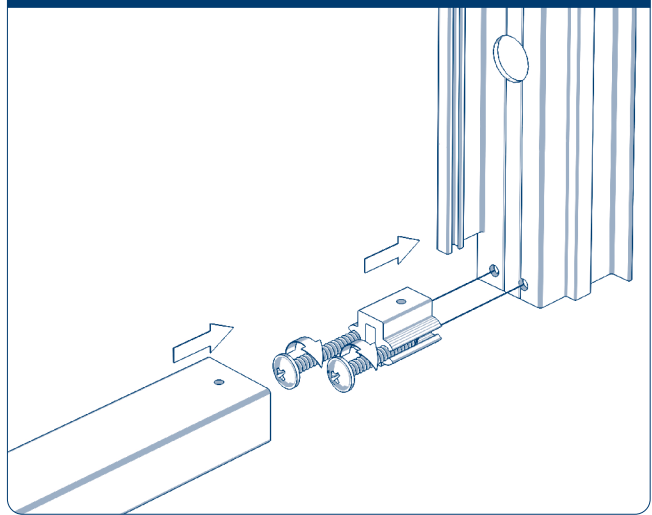

Зафиксируйте саморезами 4,2 × 32 мм сухари порога АНСР20 снизу вертикальных сегментов рамы распашной двери АНДС35 0214.

Рис. 6.2.21

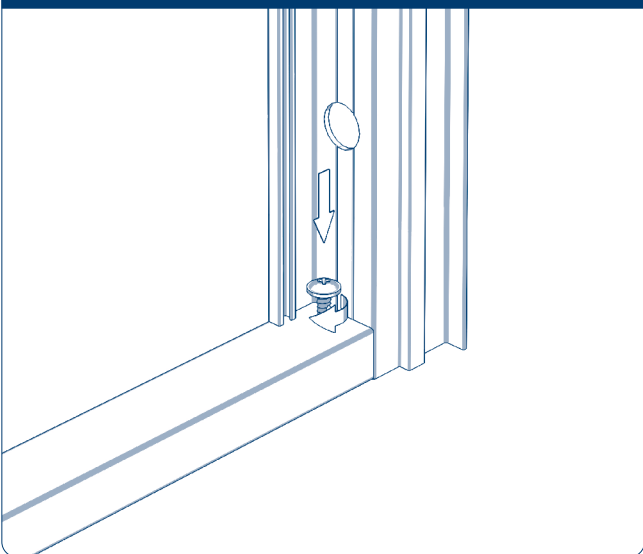

Зафиксируйте саморезом 4,2 × 13 мм порог АНДW45 0904 на сухарях. Рама собрана.

Рис. 6.2.22

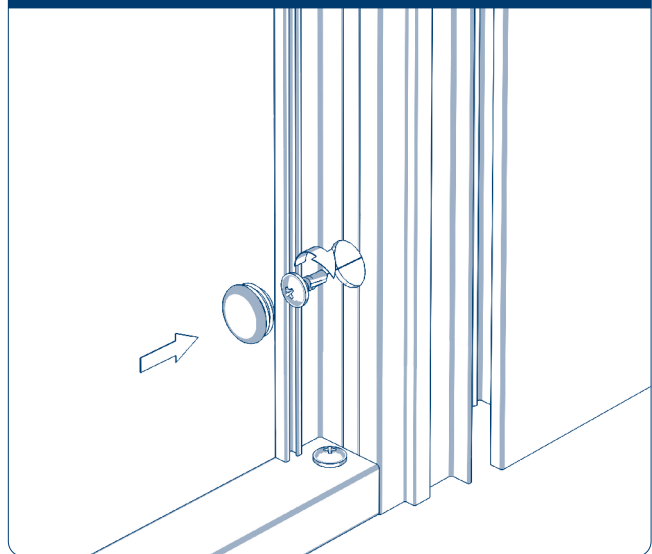

Зафиксируйте саморезами 4,2 × 13 мм U-образную конструкцию и верхний сегмент рамы в проход для распашной двери, когда конструкция с фрамугой будет собрана и закреплена в проем. Закройте проходные отверстия в раме заглушками.

Рис. 6.2.23

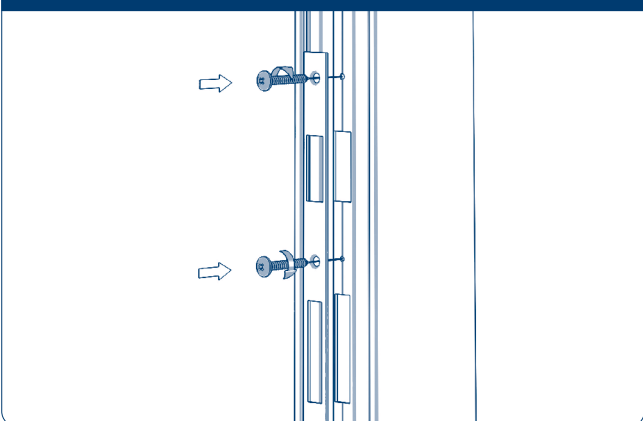

Установите ответную планку врезного замка на вертикальный сегмент рамы распашной двери.

7. СБОРКА КОНСТРУКЦИИ С ФРАМУГОЙ, НЕПОДВИЖНЫМИ И РАСПАШНЫМИ СТВОРКАМИ В ПРОЕМ

Рис. 7.1. Конструкция в разобранном виде



Таблица 7.1. Комплектующие конструкции

№	Название	Артикул	№	Название	Артикул
1	Рама неподвижной створки	AHDS35 0211	5	Сухарь угловой 30,5 × 28,4 мм	ASU49.30
2	Профиль створки двери 76 × 35 мм	AHDS35 0104	6	Сухарь импостный 30 × 12 мм	DH-DS35 SI.12
3	Профиль импоста усиленный 140 × 35 мм	AHDS35 0107U	7	Сухарь импостный 30x28 мм	DH-DS35 SI
4	Профиль импостный двери под сухарь 70 × 35 мм	AHDS35 0115			

Рис. 7.2

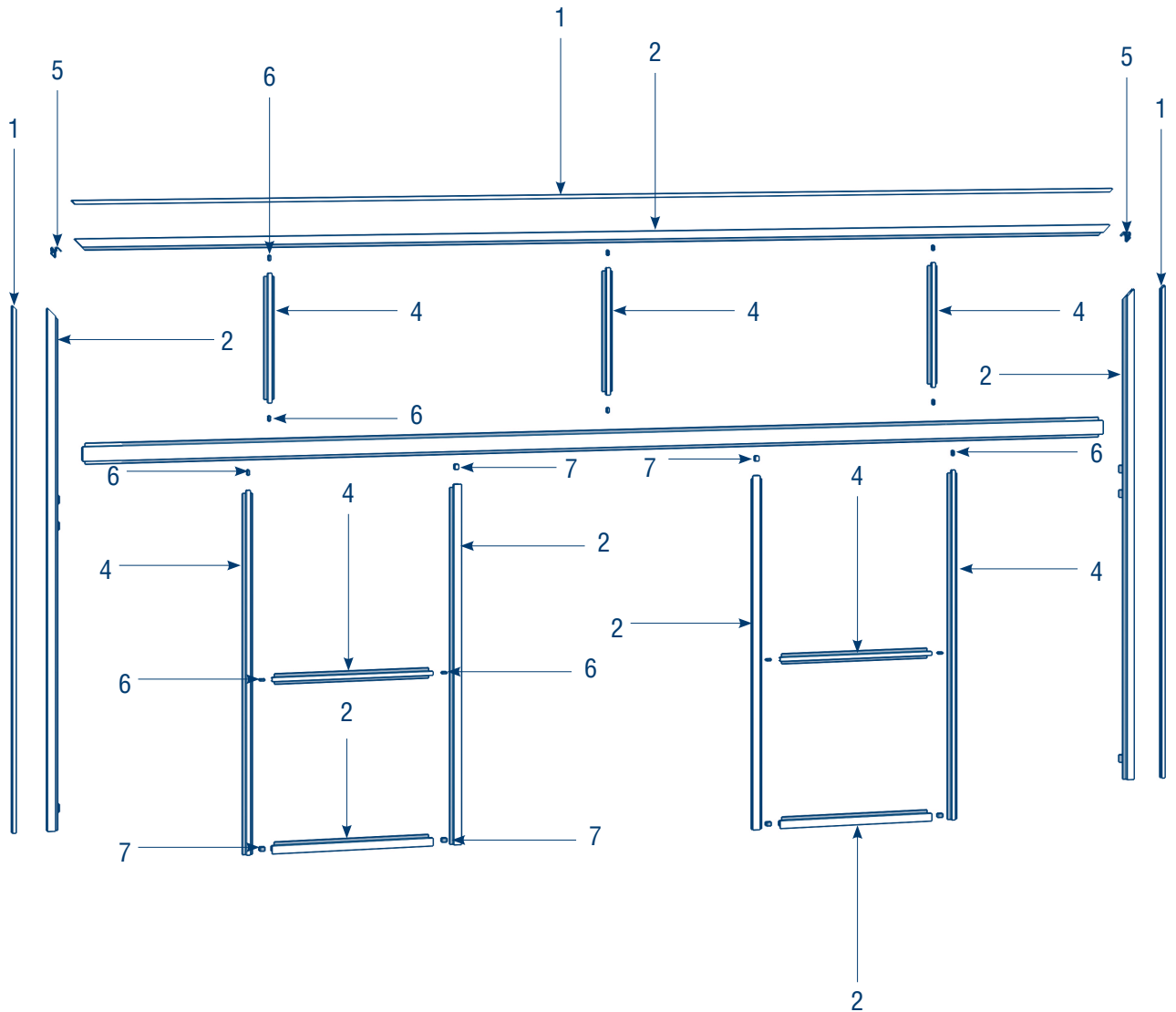
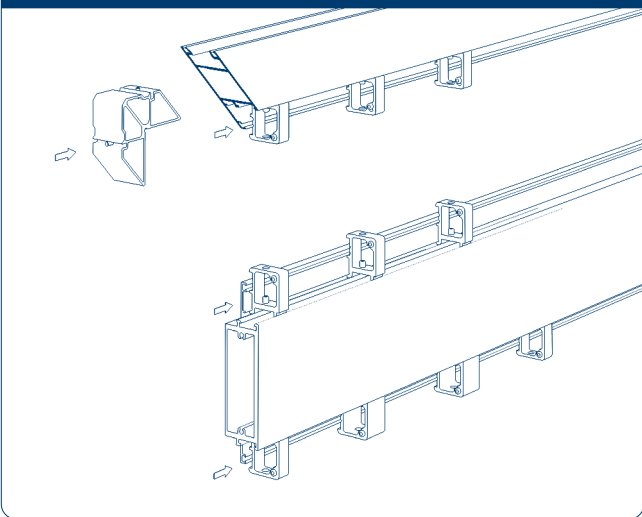

Установите сухари DH-DS35 SI.12 снизу профиля AHDS35 0104 и сверху-снизу профиля AHDS35 0107U, а также сухари DH-DS35 SI снизу профиля. Закрепите сухари в местах крепежа вертикальных стоек фрамуги и неподвижных створок.

Рис. 7.3

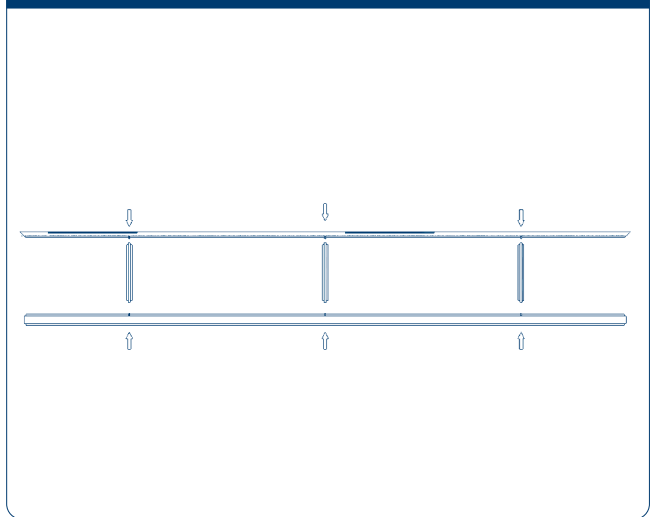

Наденьте профиль AHDS35 0115 на установленные сухари между профилями 0104 и 0107U.

Рис. 7.4



Рис. 7.5



Закрепите профили 0115 на сухарях винтом М5 × 10.

Рис. 7.6

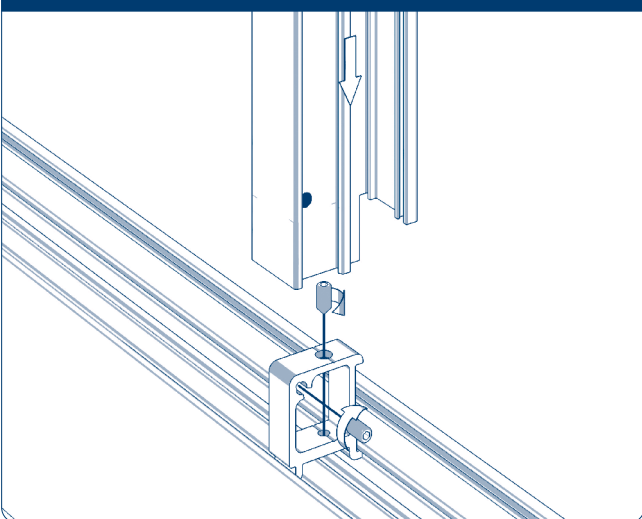
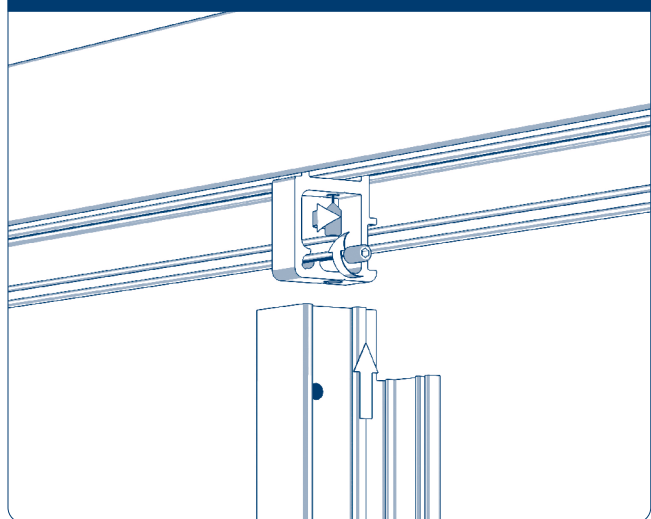
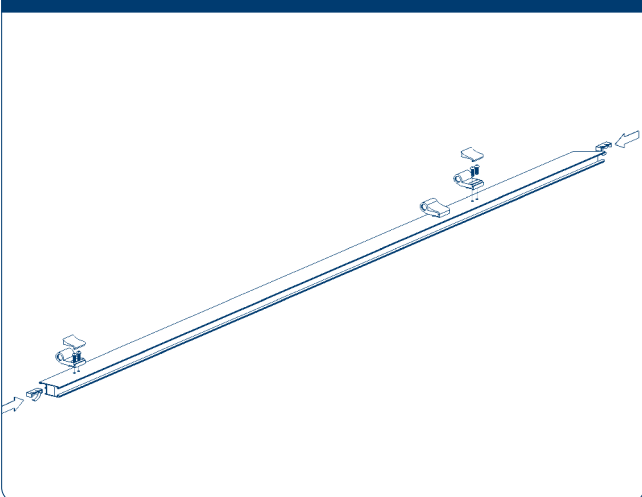

Установите три закладных элемента в профиль 0104 (вертикальные стойки, примыкающие к проему). Закрепите на них винтами нижние секции петель.

Рис. 7.7

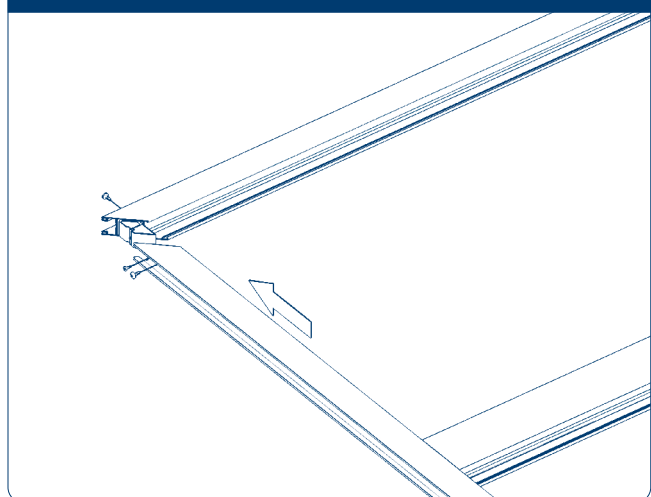

Соберите на сухарях ASU49.30 верхние углы конструкции с фрамугой.

Рис. 7.8

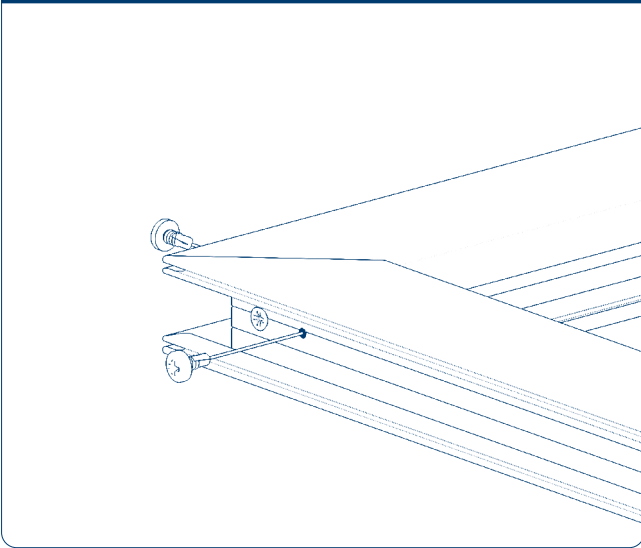

Стяните саморезами 5,5 × 13 мм и закрепите саморезами 4,2 × 13 мм верхние углы конструкции.

Рис. 7.9

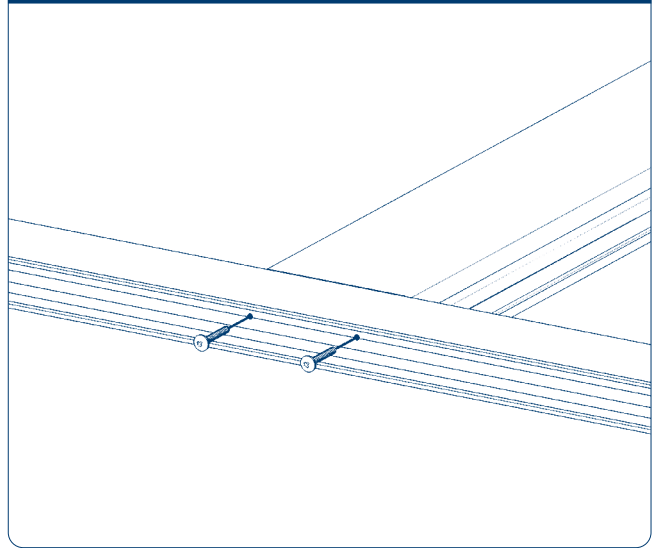

Закрепите саморезами 4,2 × 50 мм профиль 0107U в вертикальных стойках (профиль 0104).

Рис. 7.10

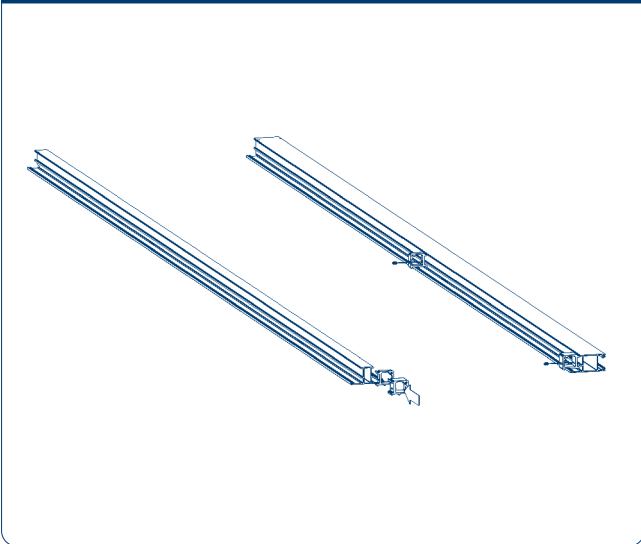

Наденьте и закрепите сухари SI.12 и SI на вертикальные стойки (профили 0115 и 0104) неподвижной створки.

Рис. 7.11

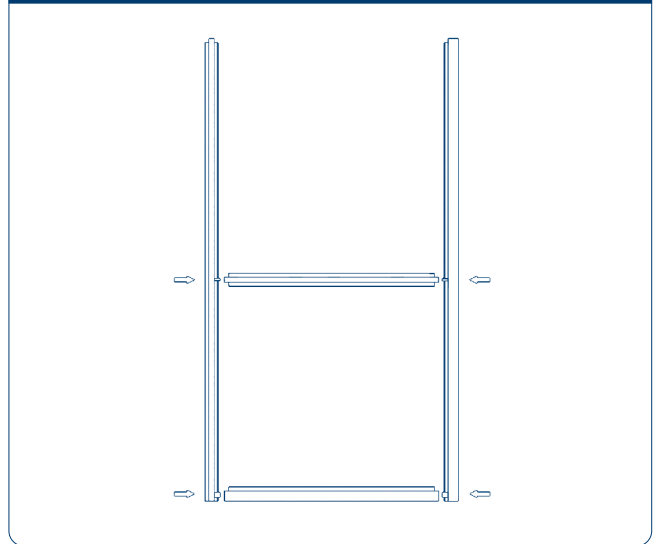

Наденьте горизонтальный профиль 0115 и снизу профиль 0104 на сухари вертикальных стоек.

Рис. 7.12

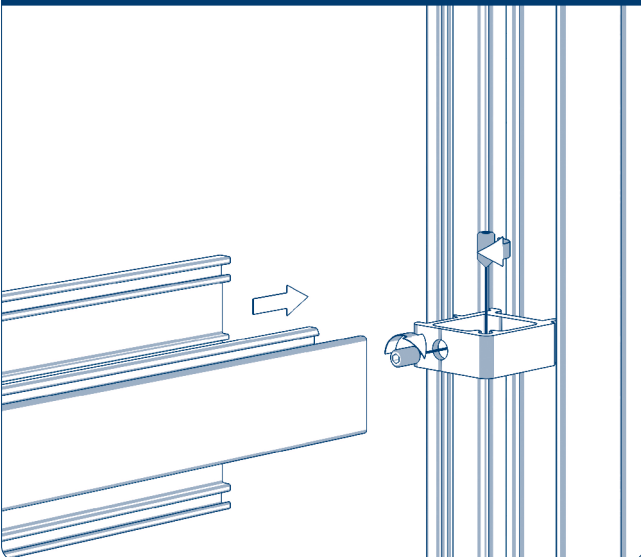

Закрепите профили на сухарях винтами M5 × 10.

Рис. 7.13



Рис. 7.14



Закрепите винтами М5 × 10 собранные неподвижные створки на сухари, ранее установленные в профиль 0107U.

Рис. 7.15

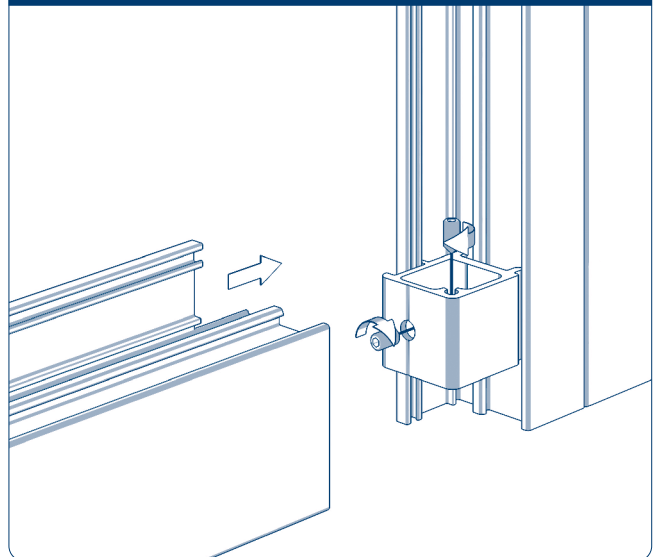
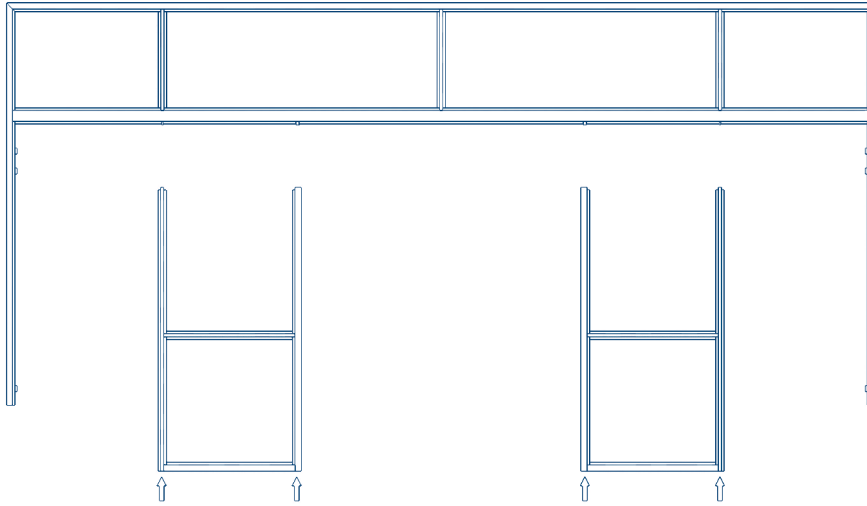
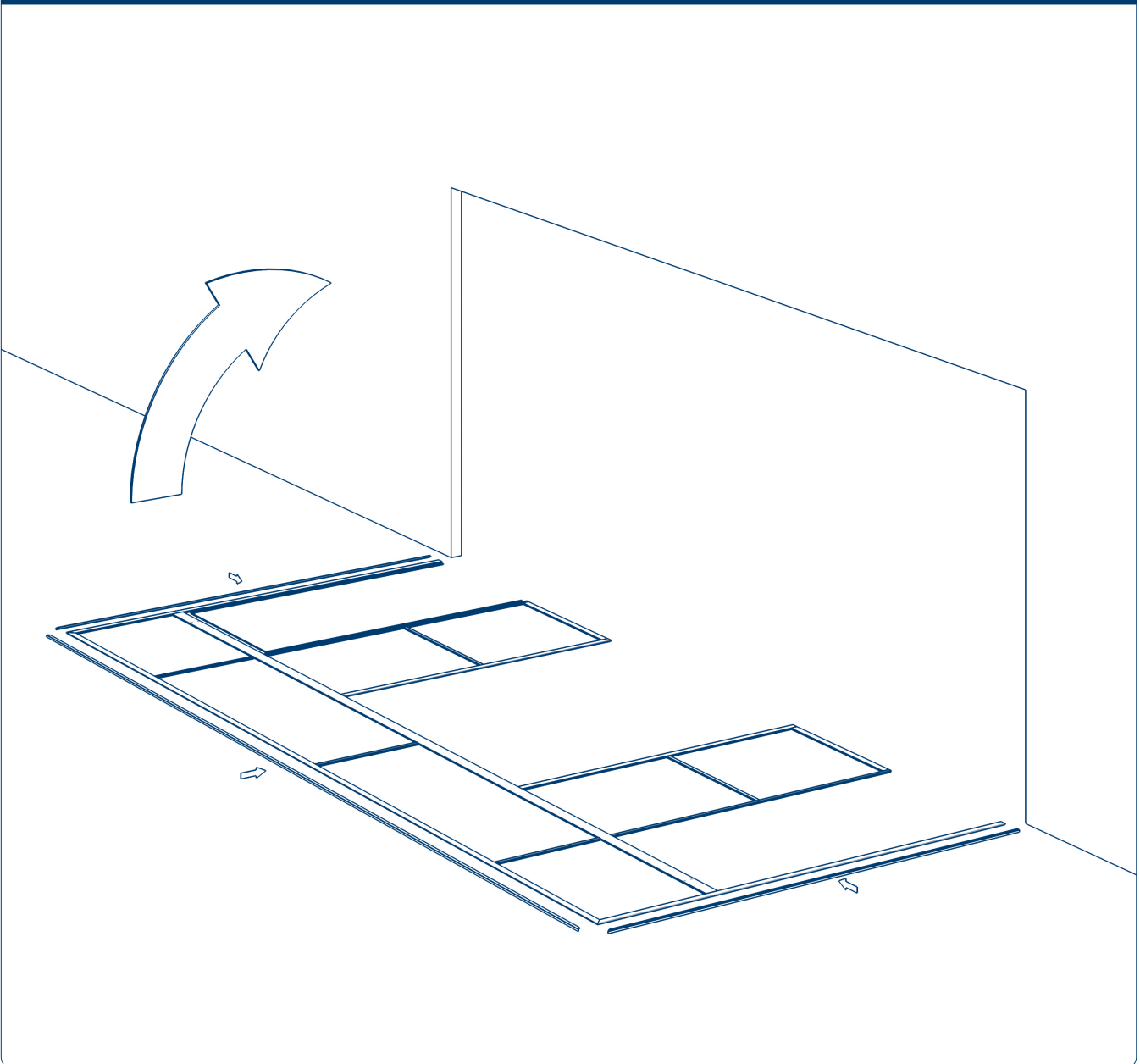

Наденьте профиль 0211 сверху и по бокам конструкции с фрамугой и закрепите ее в проем саморезами 4,2 × 50 мм, с шагом 300-500мм.

Рис. 7.16

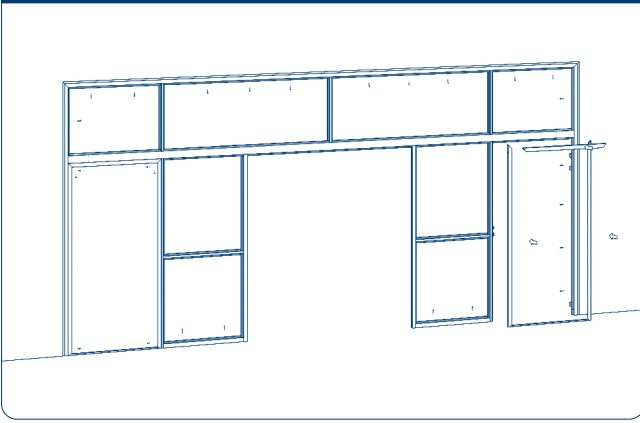

Закрепите саморезами 4,2 × 13 мм профиль 0214 рамы распашной створки с ранее собранным порогом в стойки 0115 и 0104 и верх рамы в профиль 0107U.

Рис. 7.17

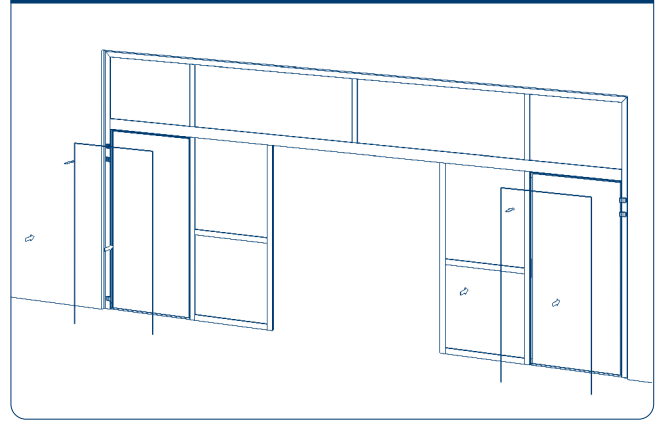

Закрепите уплотнитель притвора ALOP06-1 в раме распашной створки.

Рис. 7.18

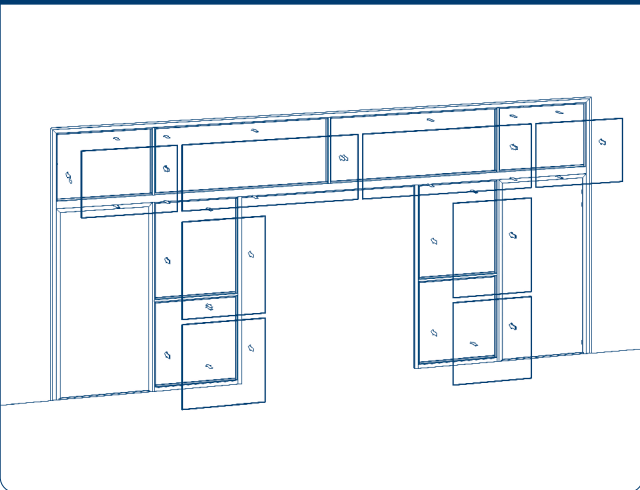

Закрепите уплотнитель ALOP52 в неподвижных секциях конструкции.

Рис. 7.19

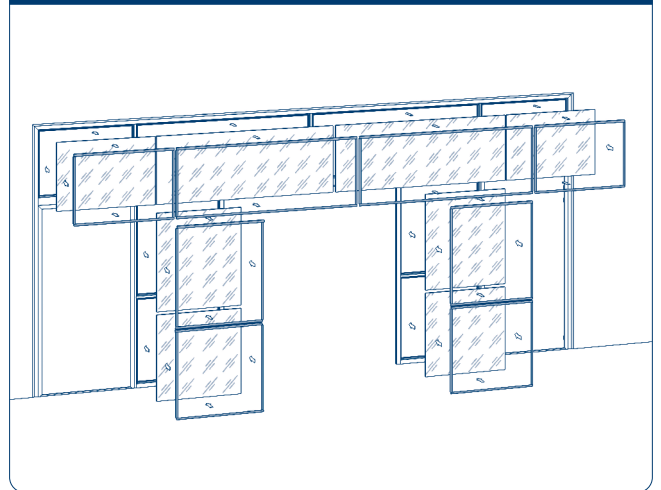

Установите заполнение и штапик в неподвижные части конструкции.

Рис. 7.20

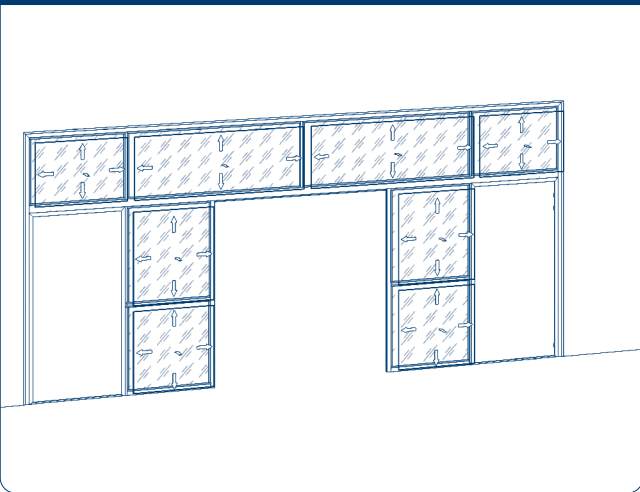

Зафиксируйте уплотнитель месяцеобразный в штапик неподвижных частей конструкции.

Рис. 7.21

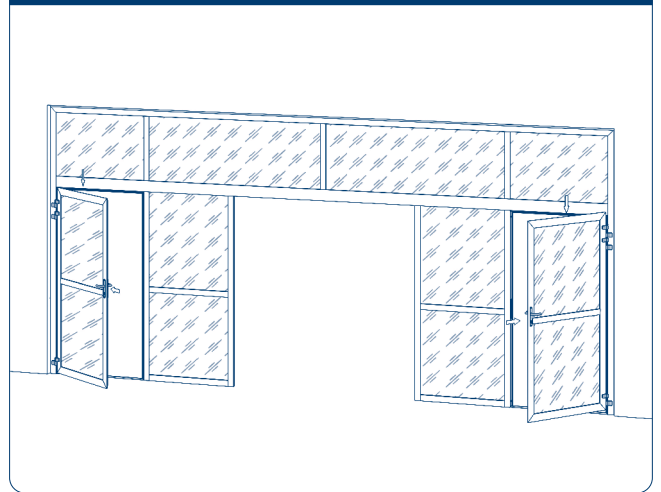

Установите на петли распашные створки снаружи конструкции с фрамугой. Отрегулируйте створки по высоте и прижиму, закройте на замок. Конструкция с фрамугой, неподвижными и распашными створками собрана.

* Сборку подвижных створок и монтаж автоматики в проходе раздвижной двери проводить по инструкции по монтажу автоматической раздвижной двери.

DOORHAN[®]

Международный концерн DoorHan благодарит вас за приобретение нашей продукции. Мы надеемся, что вы останетесь довольны качеством данного изделия.

По вопросам приобретения, дистрибьюции и технического обслуживания обращайтесь в офисы региональных представителей или центральный офис по адресу:

Россия, 143002, Московская обл.,
г. Одинцово, с. Акулово,
ул. Новая, д. 120, стр. 1
Тел.: 8 495 933-24-00
E-mail: info@doorhan.ru
www.doorhan.ru